

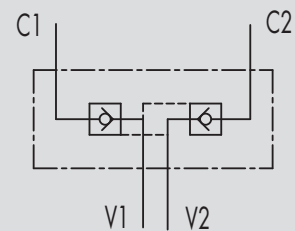

## 1.11 - VALVOLE DI BLOCCO A SALDARE

### 1.11 - DOUBLE PILOT OPERATED CHECK VALVES TO WELD

TIPO/TYPE  
VBASSCHEMA IDRAULICO  
HYDRAULIC DIAGRAM**IMPIEGO:**

La funzionalità di questi fondelli è analoga a quella della valvola di ritegno pilotata avendo all'interno la cartuccia di ritegno. Sono particolarmente utilizzati su appoggi idraulici in quanto vengono saldati direttamente sul cilindro. Il Q.70 viene fornito a semplice effetto. Le elevate perdite di carico sono state studiate appositamente per l'utilizzo su appoggi idraulici, per rallentare la velocità e limitare le vibrazioni.

**MATERIALI E CARATTERISTICHE:****Corpo:** acciaio**Componenti interni:** acciaio temprato termicamente e rettificato**Guarnizioni:** BUNA N standard**Tenuta:** a sfera. Non ammette trafilamenti**MONTAGGIO:**

Collegare V1 e V2 all'alimentazione e saldare C1 e C2 all'attuatore. La cartuccia di ritegno e lo stelo pilota sono da montare dopo l'installazione del fondello, pertanto vengono forniti separatamente.

**USE AND OPERATION:**

Having inside the check cartridge, the function of this valve is nearly the same of the pilot check valves. Directly weld on the cylinder. Q 70 available in the single operated type. The feature of this valve is the high pressure drop, so as to reduce speed and to limit vibrations.

**MATERIALS AND FEATURES:****Body:** steel**Internal parts:** hardened and ground steel**Seals:** BUNA N standard**Ball type:** any leakage**APPLICATIONS:**

Connect V1 and V2 to the pressure flow and weld C1 and C2 to the actuator. The check cartridge and the pilot piston have to be mounted after installation of the valve, therefore they are supplied separately.

**PERDITE DI CARICO  
PRESSURE DROPS CURVE**

Temperatura olio: 50°C - Viscosità olio: 30 cSt  
Oil temperature: 50°C - Oil viscosity: 30 cSt

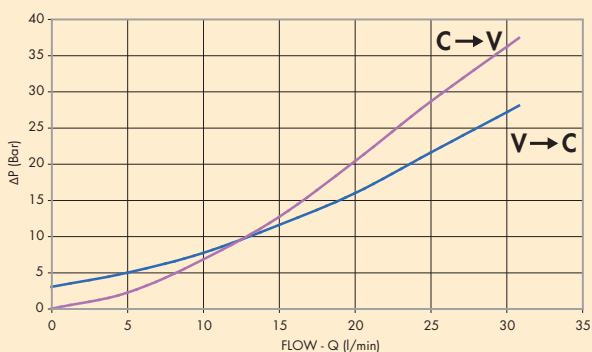



1

CODICE CODE	SIGLA TYPE	RAPP.PILOT. PILOT RATIO	PORTATA MAX MAX FLOW Lt./min	PRESSIONE MAX MAX PRESSURE Bar	PRESSIONE APERTURA CRACKING PRESSURE Bar
<b>V1011</b>	VBAS 70	1 : 5,5	25	350	3
<b>V1010</b>	VBAS 80	1 : 5,5	25	350	3
<b>V1012</b>	VBAS 90	1 : 5,5	25	350	3

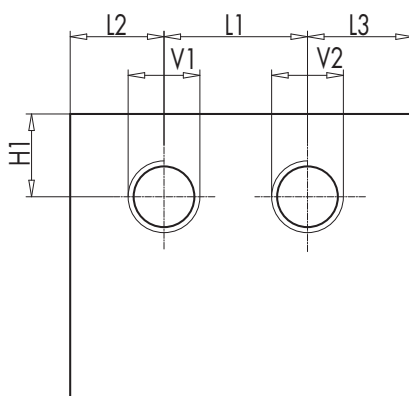
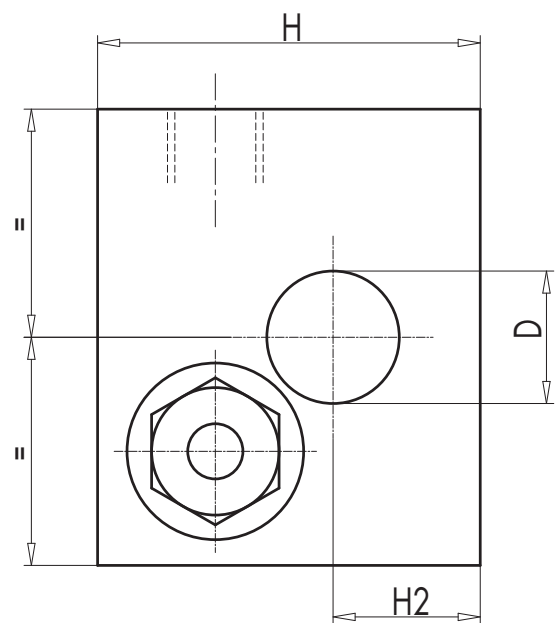
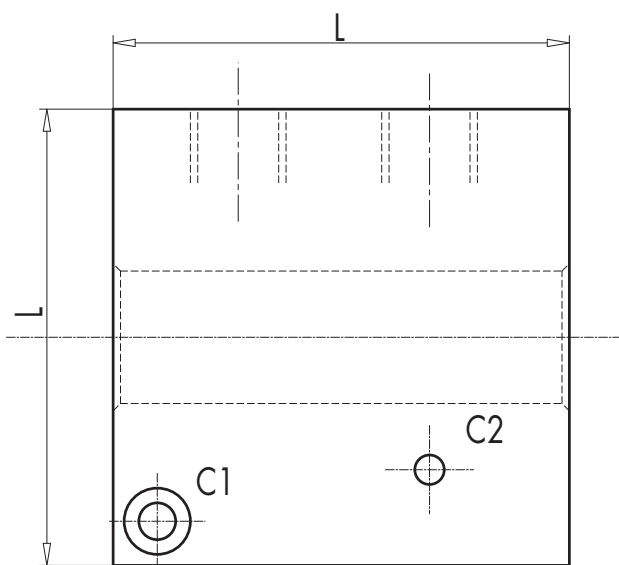

CODICE CODE	SIGLA TYPE	V1 - V2	L	L1	L2	L3	H	H1	H2	D	PESO WEIGHT
		GAS	mm	mm	mm	mm	mm	mm	mm	mm	Kg
<b>V1011</b>	VBAS 70	G 3/8"	70	28	27	15	65	17	24	25,5	1,970
<b>V1010</b>	VBAS 80	G 3/8"	80	28	26	26	65	19	24	25,5	2,590
<b>V1012</b>	VBAS 90	G 3/8"	90	28	31	31	65	19	24	25,5	3,382