

Переливные клапаны типа REM

двухкаскадные, фланцевого монтажа SAE 3/4", 1", 1 1/4"

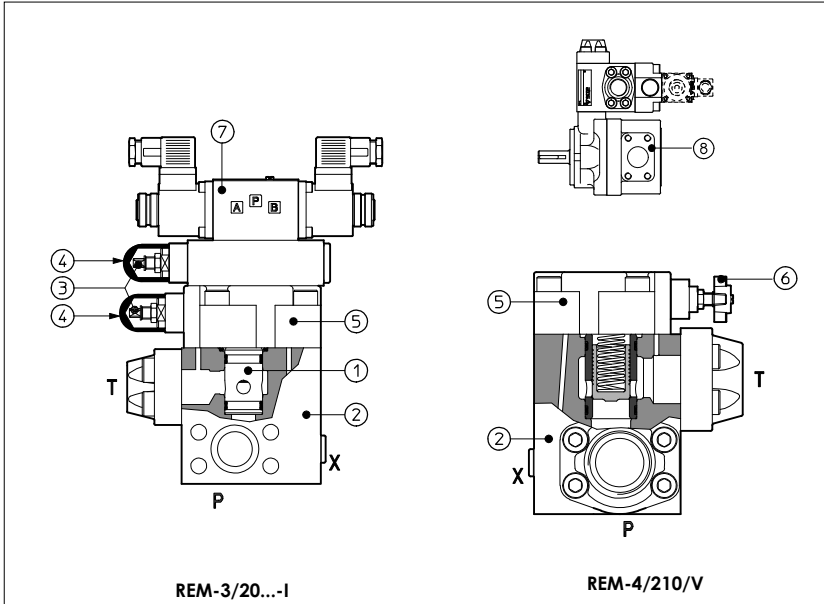

REM - двухкаскадные переливные клапаны с отбалансированной тарелкой и монтажными фланцами SAE, предназначены для работы в гидравлических системах. Они могут быть смонтированы при помощи фланцев непосредственно на напорные каналы насосов (8) и особенно на насосы PFE (см. табл. A 005, A007).

В стандартных версиях управляющее давление на тарелку (1) основного каскада (2) регулируется воздействием винта (3), защищенного колпачком (4) и крышкой (5). Дополнительные версии с регулировкой настройки рукояткой (6) вместо винта, возможны по заказу. Вращение по часовой стрелке увеличивает давление.

REM может быть поставлен с разгрузкой электромагнитным клапаном (7) (для нормально открытых или нормально закрытых клапанов).

Монтажная поверхность: монтаж фланцами SAE: 3/4", 1", 1 1/4".
Макс. расход: 200, 400 и 600 л/мин соответственно.
Давление до 350 бар (зависит от модели).

1 КОД МОДЕЛИ

REM	-	4	/	2	0	/	210/100/100	/	V	-	I	X	24DC	**	/*
REM = переливной клапан фланцевого монтажа SAE				(1)	(1)		(1)			(1)	(1)	(1)			Синтетические жидкости: WG = водный гликоль PE = фосфорн. эфир
Размер: 3 = SAE 3/4" 4 = SAE 1" 5 = SAE 1 1/4"															Номер партии
Количество различных настроек давления: 1 = одна настройка давления 2 = две настройки давления 3 = три настройки давления															Код напряжения, см. раздел [7]: 00 = электромагнитный клапан без катушек (только для электромагнита OI)
0 = разгрузка при выключенном электромагните 1 = разгрузка при включенном электромагните 2 = без разгрузки															X = без разъемов См. раздел [6] по возможным разъемам (заказываются отдельно)
Диапазон давления: 50 = 4÷50 бар; 100 = 6÷100 бар; 210 = 7÷210 бар; 350 = 8÷350 бар (только для REM-3)															Электромагнит пилотного клапана: -I = электромагнит OI (DNI) для питания AC и DC
(1) Только для REM, с электромагнитным клапаном для разгрузки и/или для выбора настроек давления (2) По рукояткам, см. техническую таблицу K150															Опции (2): /V= регулировка рукояткой вместо винта, защищенного колпачком
															Диапазон давления для второй/третьей настройки: 50 = 4÷50 бар; 100 = 6÷100 бар; 210 = 7÷210 бар; 350 = 8÷350 бар (только для REM-3)

2 ГИДРАВЛИЧЕСКИЕ ХАРАКТЕРИСТИКИ

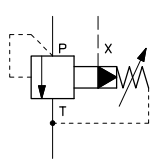
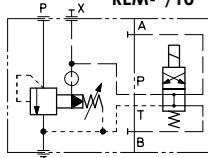
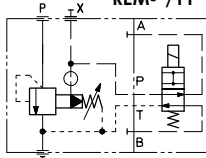
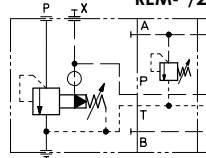
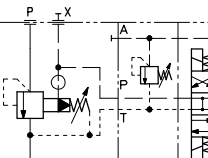
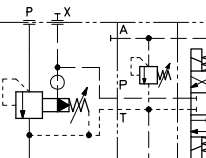
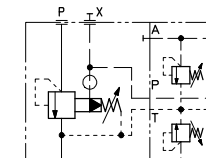
			
			
Модель клапана	REM-3		
Макс. расход [л/мин]	200		
Диапазон давлений [бар]	4-50; 6-100; 7-210; 8-350		
	REM-4		REM-5
Макс. расход [л/мин]	400		600
Диапазон давлений [бар]	4-50; 6-100; 7-210		4-50; 6-100; 7-210

3 ОСНОВНЫЕ ХАРАКТЕРИСТИКИ ПЕРЕЛИВНЫХ КЛАПАНОВ ТИПА REM

Монтажное положение	Эти клапаны могут быть установлены в любом положении на выходном канале Т насоса при помощи фланца SAE, особенно на пластинчатые насосы PFE
Характеристика стыковочной поверхности	Шероховатость Ra 0.4, неплоскостность 0,01/100 (ISO 1101)
Температура окружающей среды	от -20°C до +70°C
Рабочая жидкость	Гидравлическое масло по DIN 51 524 . . . 535; по другим типам жидкостей см. раздел [1]
Рекомендуемая вязкость	15 ÷ 100 сСт при 40°C (ISO VG 15 ÷ 100)
Класс чистоты рабочей жидкости	ISO 19/16, достигается при тонкости фильтрации 25 мкм и рекомендуемом $\beta \geq 75$
Температура рабочей жидкости	от -20°C до +60°C (стандартные и /WG уплотнения) от -20°C до +80°C (уплотнения /PE)

3.1 Характеристики катушек

Класс изоляции	H
Класс защиты разъёма	IP 65
Коэффициент использования	100%
Напряжение питания и частота	См. электрические возможности [7]
Погрешность напряжения питания	± 10%

4 ГРАФИКИ ЗАВИСИМОСТИ РЕГУЛИРУЕМОГО ДАВЛЕНИЯ ОТ РАСХОДА минеральное масло 25 сСт при 40°C

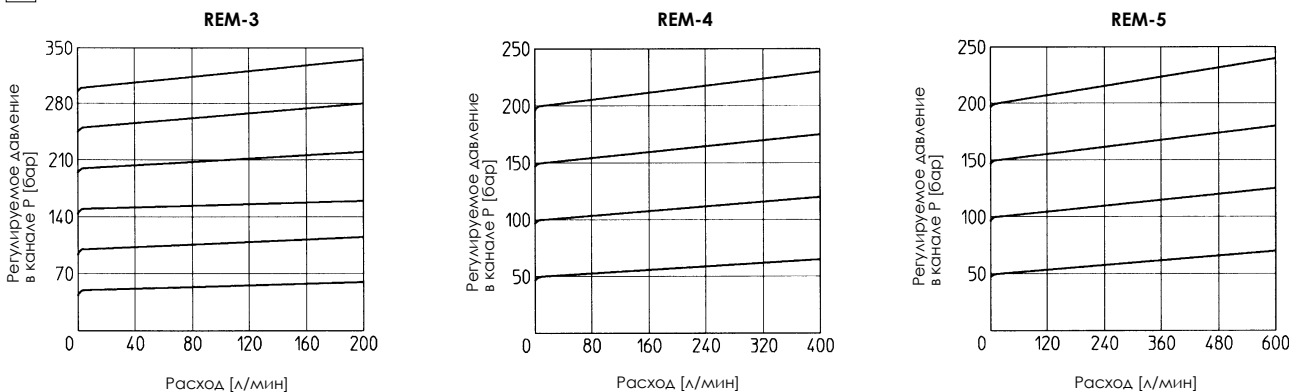

5 ГРАФИКИ ЗАВИСИМОСТИ МИНИМАЛЬНОГО ДАВЛЕНИЯ ОТ РАСХОДА минеральное масло 25 сСт при 40°C

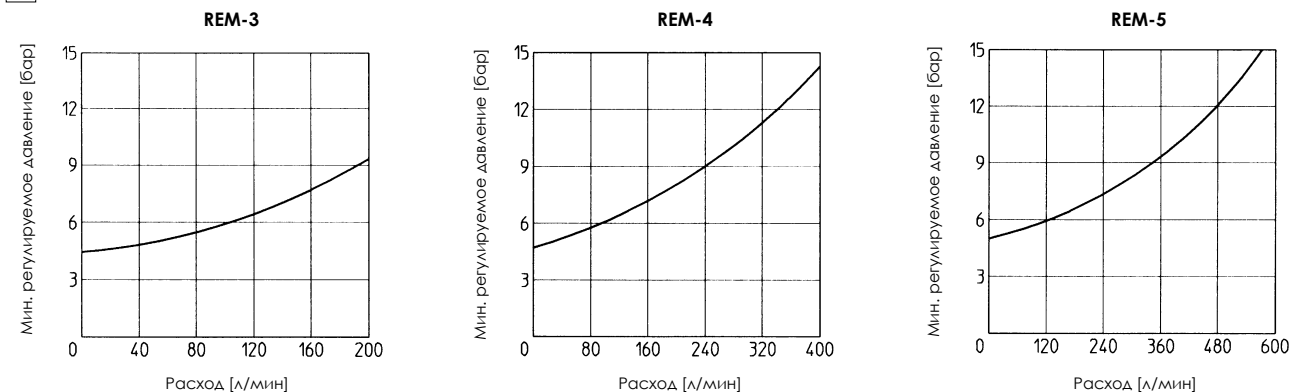

6 ЭЛЕКТРИЧЕСКИЕ РАЗЪЁМЫ ПО DIN 43650 ДЛЯ REM С ЭЛЕКТРОМАГНИТНЫМ КЛАПАНОМ

Разъёмы должны заказываться отдельно

Код разъёма	Функция
SP-666	Разъём IP-65, для подключения электропитания напрямую
SP-667	Как разъём SP-666, но со встроенным светодиодом, для отключения электропитания напрямую

По прочим возможным разъёмам, см. табл. E010 и K500.

7 ЭЛЕКТРИЧЕСКИЕ ВОЗМОЖНОСТИ ДЛЯ REM ЭЛЕКТРОМАГНИТНЫМ КЛАПАНОМ

Тип электромагнита	Номинальное напряжение питания ± 10% (1)		Код напряжения	Тип разъёма	Потребляемая мощность (3)	Код запасной катушки	Цвет ярлыка катушки
	DC	AC					
OI	DC	6 DC 12 DC 24 DC 48 DC	6 DC 12 DC 24 DC 48 DC	SP-666 или SP-667	33 Вт	SP-COU-6DC /80 SP-COU-12DC /80 SP-COU-24DC /80 SP-COU-48DC /80	коричнев. зеленый красный серебр.
	AC	110/50 AC (2) 120/60 AC 230/50 AC (2) 230/60 AC	110/50/60 AC 120/60 AC 230/50/60 AC 230/60 AC	SP-666 или SP-667	60 ВА (4)	SP-COI-110/50/60AC /80 SP-COI-120/60AC /80 SP-COI-230/50/60AC /80 SP-COI-230/60AC /80	желтый белый голубой серебр.

- (1) По прочим напряжениям питания, возможных по заказу, см. табл. E010.
- (2) Катушка может работать также при частоте 60 Гц; в этом случае характеристики снижаются на 10 ÷ 15% и потребляемая мощность составляет 55 ВА.
- (3) Средние значения по данным испытаний в нормальных гидравлических условиях и температурой окружающей среды 20°C.
- (4) При включении электромагнита величина скачка тока в 3 раза превышает величину тока удержания. Это соответствует потребляемой мощности 150 ВА.

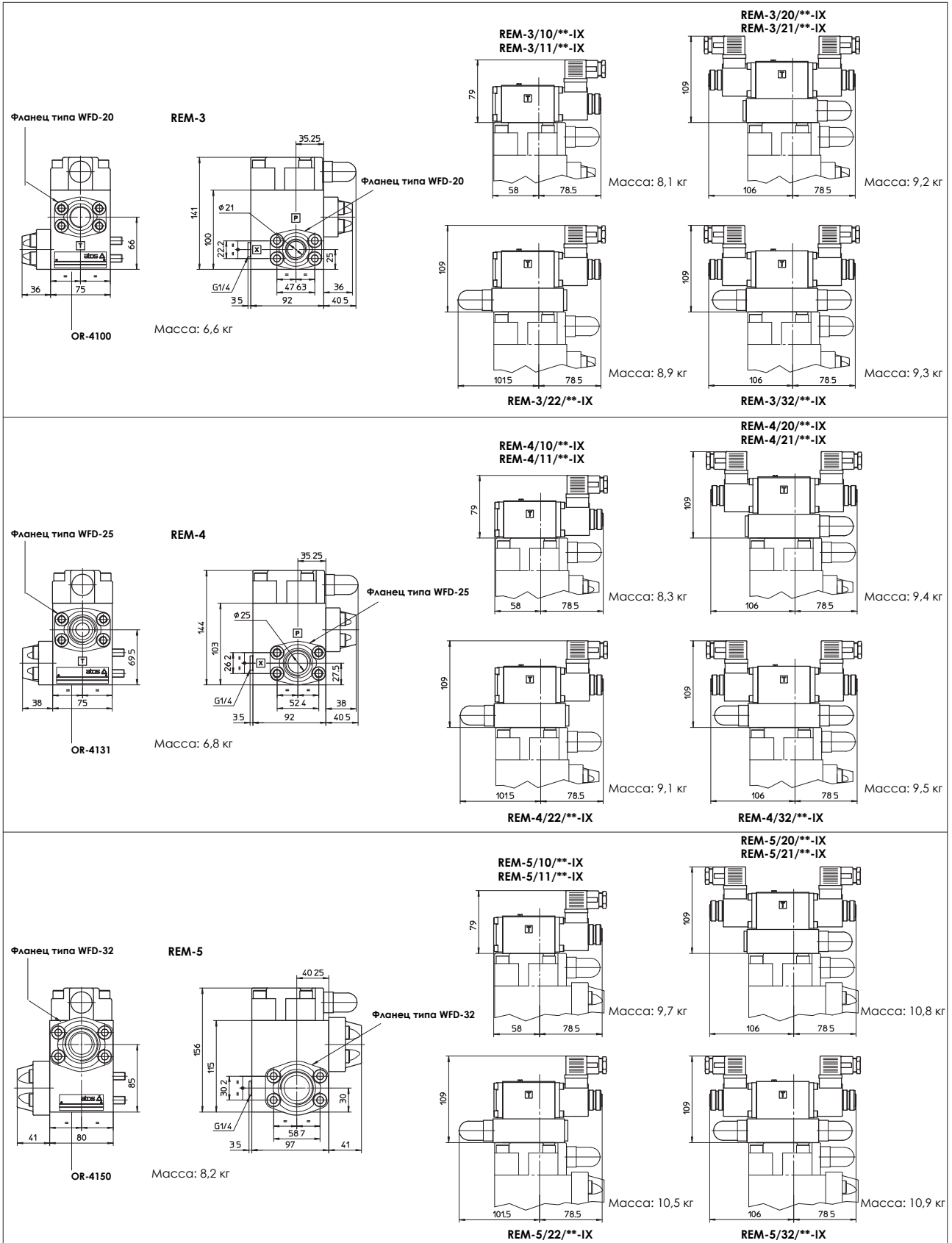

По размерам фланцев, см. табл. К120. Габаритные размеры соответствуют клапанам с разъемом типа SP-666.

9 ПРИМЕР МОНТАЖА КЛАПАНА REM НА НАСОС PFE

