

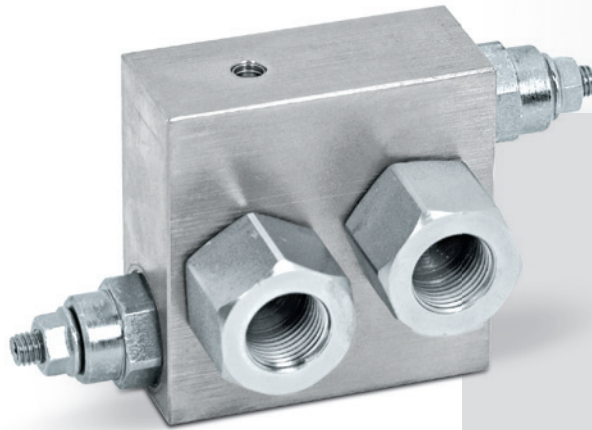

## 5.5 - VALVOLA ANTIURTO FLANGIABILE SU MOTORI SAMHYDRAULIK SERIE AG - AR

TIPO/TYPE  
VAU AG-AR

## 5.5 - DUAL CROSS RELIEF VALVE FLANGEABLE ON SAMHYDRAULIK MOTORS AG - AR



SCHEMA IDRAULICO  
(con sbloccafreno)  
HYDRAULIC DIAGRAM  
(with brake unclaping)

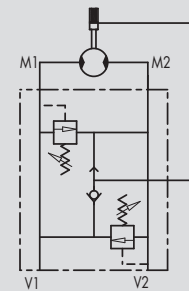

### IMPIEGO:

Costituite da due valvole di massima pressione con scarico incrociato, sono utilizzate per limitare la pressione in entrambi i rami di un attuatore o motore idraulico ad un determinato valore di taratura. Trovano il miglior impiego sia come valvole antishock sia per regolare i due rami di un circuito idraulico a diversi valore di pressione. La flangiatura diretta, adatta per motori Samhydraulik della serie AG-AR, garantisce la massima sicurezza, minime perdite di carico e compattezza d'installazione.

### MATERIALI E CARATTERISTICHE:

**Corpo:** acciaio zincato

**Componenti interni:** acciaio temprato termicamente e rettificato

**Guarnizioni:** BUNA N standard

**Tenuta:** a cono guidato. Trafilamento trascurabile

### MONTAGGIO:

Flangiare M1 e M2 direttamente al motore tramite i bulloni forati in dotazione e collegare V1 e V2 all'alimentazione.

### A RICHIESTA:

- Molle per diversi campi di taratura (vedi tabella)
- Pressione di taratura diversa da quella standard (CODICE/T specificando il valore di taratura)
- Valvola con sbloccafreno (CODICE/SF)

### USE AND OPERATION

Made up by 2 relief valves with crossed tank, this valve is used to block pressure to a certain setting in the 2 ports of an actuator/hydraulic motor. It's ideal to provide protection against sudden shock pressures and to adjust different pressures in the 2 ports of an hydraulic circuit as well. Direct flange is ideal for Samhydraulik motors type AG-AR and provides a maximum safety, very low pressure drops and solid installation.

### MATERIALS AND FEATURES:

**Body:** zinc-plated steel.

**Internal parts:** hardened and ground steel.

**Seals:** BUNA N standard

**Poppet type:** minor leakage

### APPLICATIONS:

Flange M1 and M2 directly to the motor and connect ports V1 and V2 to pressure flow.

### ON REQUEST:

- different setting range (see the table)
- other setting available (CODE/T: please specify the desired setting)
- brake unclaping (CODE/ SF)

PRESSIONE/PORTATA  
PRESSURE/FLOW

Temperatura olio: 50°C - Viscosità olio: 30 cSt  
Oil temperature: 50°C - Oil viscosity: 30 cSt

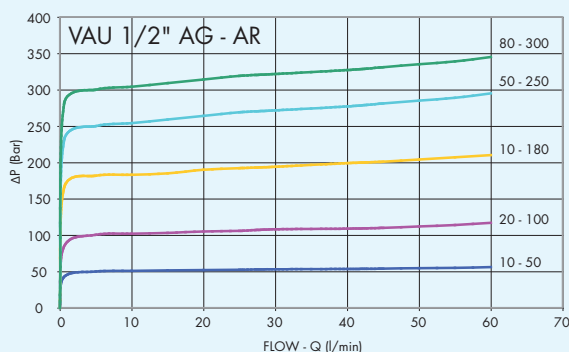



**CODICE**  
CODE

**SIGLA**  
TYPE

**PORTATA MAX**  
MAX FLOW  
Lt./min

**V0455**

VAU 1/2" AG - AR

60

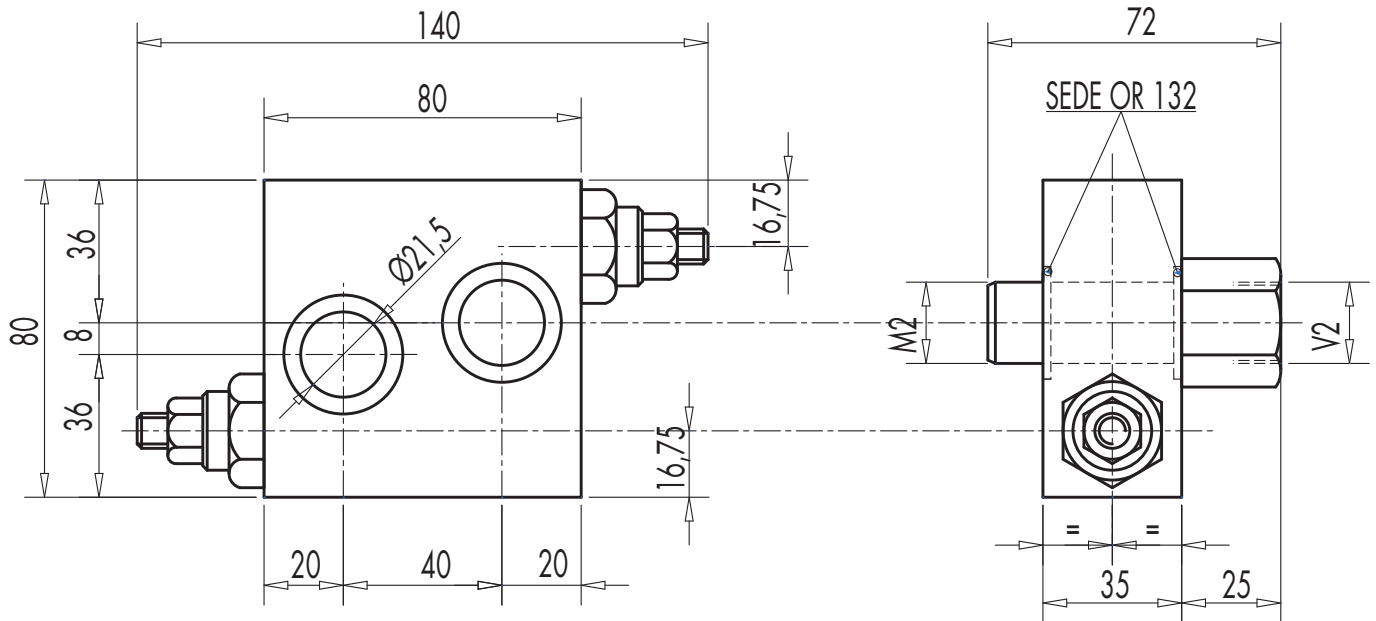

5

**CODICE**  
CODE

**SIGLA**  
TYPE

**V1 - V2**

**PESO**  
WEIGHT

**V0455**

VAU 1/2" AG - AR

GAS

Kg

G 1/2"

1,480

**MOLLE • SPRINGS**

Campo di taratura Setting range (bar)	Incremento bar per giro Pressure increase (bar/turn) Q = 4 l/min	Taratura standard Standard setting (bar)
10 - 50*	7	30
20 - 100	12	75
10 - 180 STANDARD	30	90
50 - 250	45	130
80 - 300	50	150

\*Per tarature inferiori a 70 Bar: Q = 12 l/min \*For setting less than 70 Bar: Q = 12 l/min

**REGOLAZIONE - ADJUSTEMENT**

CODICE/V • CODE/V	Volantino Handknob
CODICE/PP • CODE/PP	Predisposizione alla piombatura Arranged for sealing cap
CODICE/P • CODE/P	Piombatura Sealing cap